



**TOP TECH**  
Perfect Surface Always

# Абразивный отрезной станок серии ALTOCUT-CF

CF450S

Три режима резки





**TOP TECH**  
Perfect Surface Always

## Описание

Модель: CF450S

### Широкое окно

Прочный и упругий  
4.5мм плексиглас  
Легко отслеживать  
процесс резки

### Режим резки по оси Y

Перемещение по оси Y ↙ ↗

### Запатентованные тиски

Двойные тиски с мощным  
зажимным усилием

### Камера для резки

### Цветная сенсорная панель

Простая и понятная  
Программируемый логический  
контроллер

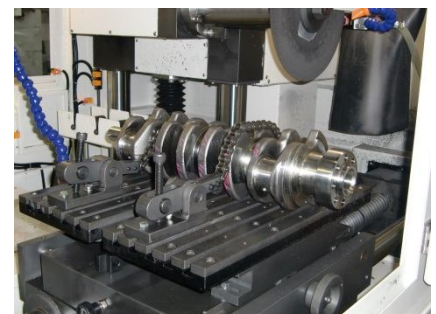



## Характеристики

| Модель                         | Описание   |
|--------------------------------|--|
| Функция защиты от перегрузки   | Автоматическое прекращение подачи при перегрузке.<br>Автоматическое возобновление подачи при перезапуске.        |
| Регулируемая скорость вращения | Переменная скорость вращения $2100 \text{ мин}^{-1} \pm 50\%$ (60Гц) или $1650 \text{ мин}^{-1} \pm 50\%$ (50Гц) |

Опция



**Выходное отверстие**  
позволяет установить  
вентиляционное  
оборудование

Опция

| Магнитная фильтрация охлаждающей системы | Бумажная фильтрация охлаждающей системы | Бумажная + Магнитная фильтрация охлаждающей системы |
|--|---|---|
|  |   |   |



## Спецификация

| Модель                           | 450S   |         |
|----------------------------------|--|---------|
| Длина перемещения                | Y:450мм  | Z:250мм |
| Мощность двигателя               | 15HP   |         |
| Режущая способность              | Макс. Ø150 мм  |         |
| Отрезной диск                    | Макс. Ø508 x Ø31.75( Ø32 ) мм  |         |
| Фланцы                           | Ø85 、 Ø100 、 Ø120 、 Ø140 мм  |         |
| Метод подачи<br>(Автоматический) | Авто: Кнопка управления, возврат на исходную точку после резки                     |         |
| Скорость вращения                | 2100мин <sup>-1</sup> (60Гц) / 1650мин <sup>-1</sup> (50Гц)                        |         |
| T-профилированный стол           | 500x450 мм   |         |
| Тиски (ШхГ)                      | 50x85 мм   |         |
| Режим резки                      | Перемещение стола по оси Y и перемещение вала по оси Z<br>(Опция - серийная резка) |         |
| Комплект подачи                  | Можно регулировать по оси X 40 мм  |         |
| Другое                           | Лазерная маркировка  |         |
| Насос для охлаждения             | 1/4 HP   |         |
| Габаритные размеры<br>ШхГхВ      | 1750x2200x2100 мм  |         |
| Электропитание                   | 3 Ø - AC 220В/380В /415В/440В<br>(Специальное напряжение по запросу)               |         |
| Стандартные принадлежности       | Гаечный ключ x 2шт, отрезной диск 2 шт, хладагент бл                               |         |



## Параметры

Только для справки

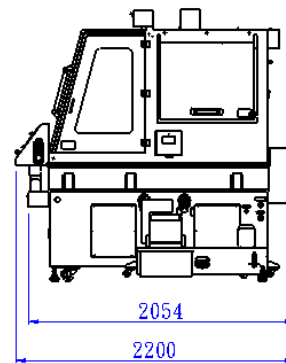
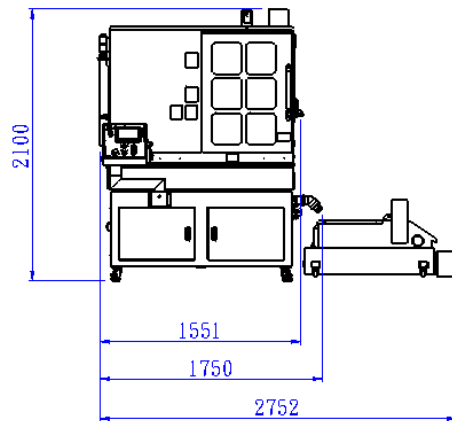
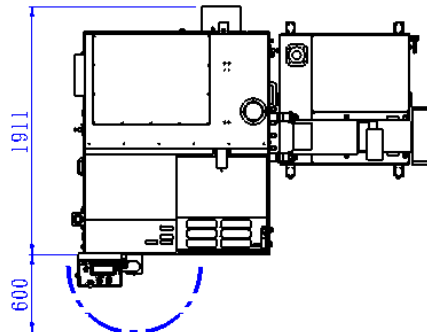
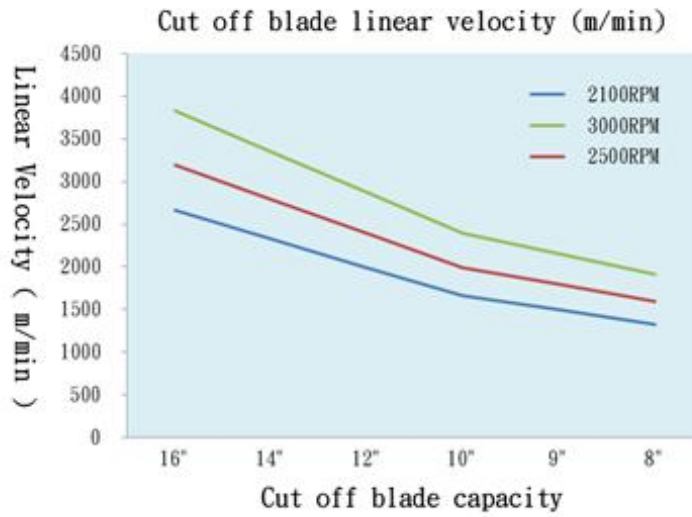



## Расходные материалы

### Абразивные отрезные диски

| № заказа         | Материалы   | Диаметр*Вал*Толщина                          | Кол-во |
|------------------|---|--|--------|
| <b>S02A0302</b>  | Инструментальная легированная сталь<br>SKS、SKD、SKT、SUP закаленный металл                              | 12"( $\emptyset$ 305X $\emptyset$ 31.75X1.2) | 10     |
| <b>S02B0302A</b> | Углеродистая сталь、конструкционная<br>сталь серии S-C、инструментальная<br>сталь、мягкая сталь серии SS | 12"( $\emptyset$ 305X $\emptyset$ 31.75X1.5) | 10     |
| <b>S02C0302</b>  | Специальная легированная сталь、<br>быстрорежущая сталь и другие<br>закаленные компоненты              | 12"( $\emptyset$ 305X $\emptyset$ 31.75X1.2) | 10     |
| <b>S02D0302</b>  | Чугун FC для литья  | 12"( $\emptyset$ 305X $\emptyset$ 31.75X1.2) | 10     |
| <b>S02D1102B</b> | Чугун FC для литья  | 12"( $\emptyset$ 305X $\emptyset$ 32X1.2)    | 10     |
| <b>S02E0302</b>  | Цветные металлы、медные сплавы   | 12"( $\emptyset$ 305X $\emptyset$ 31.75X1.2) | 10     |
| <b>S02F0302</b>  | Бакелит、Пластик、Сапфир  | 12"( $\emptyset$ 305X $\emptyset$ 31.75X1.2) | 10     |
| <b>S02N12AD</b>  | Инструментальная легированная сталь<br>SKS、SKD、SKT、SUP закаленный металл                              | 12"( $\emptyset$ 300X $\emptyset$ 32X2)      | 10     |
| <b>S02N12ATC</b> | Инструментальная легированная сталь、<br>закаленный металл   | 12"( $\emptyset$ 300X $\emptyset$ 32X2)      | 10     |
| <b>S02N12ATS</b> | Углеродистая сталь、конструкционная<br>сталь серии S-C、инструментальная<br>сталь、мягкая сталь серии SS | 12"( $\emptyset$ 300X $\emptyset$ 32X2)      | 10     |
| <b>S02A0504</b>  | Инструментальная легированная сталь<br>SKS、SKD、SKT、SUP закаленный металл                              | 16"( $\emptyset$ 400X $\emptyset$ 31.75X3)   | 10     |
| <b>S02B0504A</b> | Углеродистая сталь、конструкционная<br>сталь серии S-C、инструментальная<br>сталь、мягкая сталь серии SS | 16"( $\emptyset$ 405X $\emptyset$ 31.75X3)   | 10     |
| <b>S02C0504</b>  | Инструментальная легированная сталь<br>SKS、SKD、SKT、SUP закаленный металл                              | 16"( $\emptyset$ 400X $\emptyset$ 31.75X3)   | 10     |
| <b>S02D0504</b>  | Чугун FC для литья  | 16"( $\emptyset$ 400X $\emptyset$ 31.75X3)   | 10     |
| <b>S02E0504</b>  | Цветные металлы、медные сплавы   | 16"( $\emptyset$ 400X $\emptyset$ 31.75X3)   | 10     |
| <b>S02F0504</b>  | Бакелит、Пластик、Сапфир  | 16"( $\emptyset$ 400X $\emptyset$ 31.75X3)   | 10     |
| <b>S02N16AD</b>  | Специальная легированная сталь、<br>быстрорежущая сталь и другие<br>закаленные компоненты              | 16"( $\emptyset$ 400X $\emptyset$ 32X3)      | 10     |



**TOP TECH**  
Perfect Surface Always

|                  |   |                     |    |
|------------------|---|---------------------|----|
| <b>S02N16ATC</b> | Инструментальная легированная сталь<br>SKS · SKD · SKT · SUP закаленный металл                              | 16" (Ø400XØ32X3)    | 10 |
| <b>S02N16ATS</b> | Углеродистая сталь · конструкционная<br>сталь серии S-C · инструментальная<br>сталь · мягкая сталь серии SS | 16" (Ø400XØ31.75X3) | 10 |

## Хладагент

| № заказа      | Спецификация | Емкость | Описание                                     | Примечание |
|---------------|--------------|---------|--|------------|
| <b>S01002</b> | Хладагент    | 1л      | Кремообразная с большим содержанием<br>масла |            |

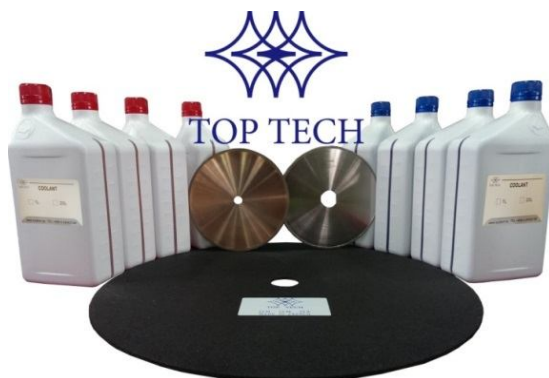

**Примечание: Более подробная информация о расходных материалах:**  
<http://toptech.synology.me/Consumables/Cutting.pdf>





**TOP TECH**  
Perfect Surface Always

## Приложение – Емкость камеры для резки

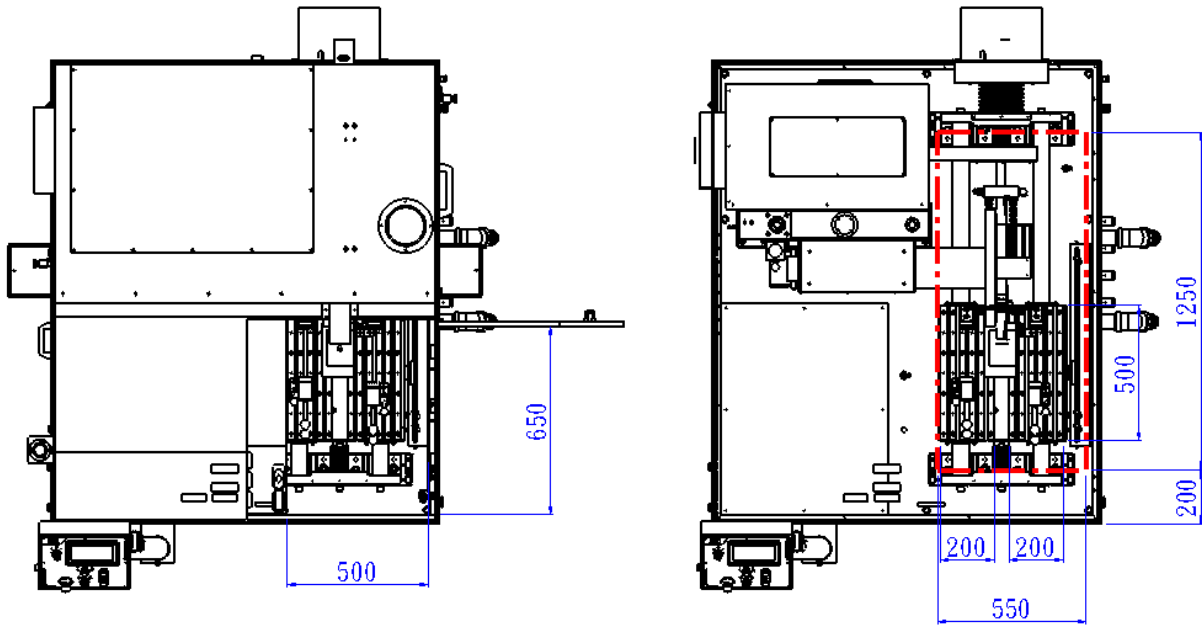



*Perfect Surface.  
Always*

**Резка / Запрессовка / Шлифовка и Полировка /  
Напыление методом центрифугирования**

**TOP TECH MACHINES CO.,LTD**

No.6-3,Siayuan Rd.,Dali,Taichung,412 Taiwan

Tel:886-4-24061658

Fax:886-4-24073200

<http://www.toptech.tw>

<http://toptech.snjapp.com>

E-mail: [top@toptech.tw](mailto:top@toptech.tw)

ООО «РВС»  
Ул. Бумажная, 17, Санкт-Петербург  
190020 РФ  
Тел./факс +7 812 320-6707  
E-mail: [post@rvs-ltd.ru](mailto:post@rvs-ltd.ru)  
<http://www.rvs-ltd.ru>



**Мы оставляем за собой право на изменение конструкции без предупреждения NO.A16-01**